

Влагомер для табака TK100T



Инструкция по использованию



ВВЕДЕНИЕ

Благодарим Вас за покупку влагомера Amtast TK100T. Влагомер предназначен для высокоточного измерения влажности табачных коллекций. Пожалуйста, ознакомьтесь с настоящей инструкцией перед использованием прибора.

Комплект поставки: Влагомер – 1 шт Руководство пользователя – 1 шт Поставляется без элементов питания.

ВАЖНАЯ ИНФОРМАЦИЯ ПО ОБЕСПЕЧЕНИЮ МЕР БЕЗОПАСНОСТИ ИСПОЛЬЗОВАНИЯ

Влагомер оснащен заостренным щупом из нержавеющей стали. В результате неправильного или неаккуратного использования щупа возможно получить серьезную травму – вплоть до летального исхода! Пожалуйста, одевайте защитные пластиковые колпачки на заостренные части щупа во избежание получения травм. Жидкокристаллический экран защищен транспортировочной пленкой - ее рекомендуется удалить перед использованием. Устанавливайте элементы питания только одного типа. Не используйте элементы питания разных типов, например, нельзя устанавливать одновременно щелочные, солевые и перезаряжаемые батареи. При хранении влагомера удаляйте батареи.

УСТРОЙСТВО ПРИБОРА

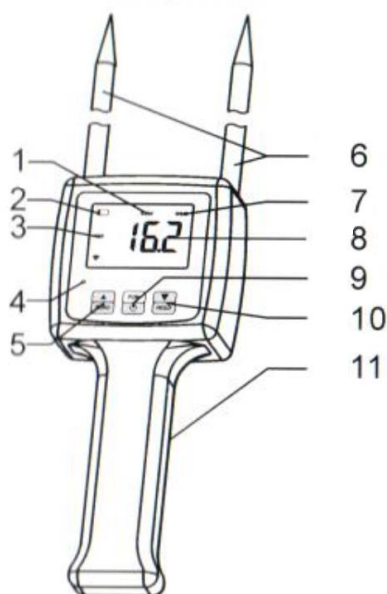

1. Значение относительной влажности %RH
2. Индикатор разряда батарей
3. Максимальное значение влажности
4. Индикатор предупреждения
5. Кнопка сброса/Увеличение значения
6. Датчики
7. Индикатор типа материала (CD-00 не используется)
8. Тестируемое значение
9. Кнопка включения
10. Кнопка фиксации измерений/Уменьшение значения
11. Отсек элементов питания

РАБОТА С ПРИБОРОМ. ПРОВЕДЕНИЕ ИЗМЕРЕНИЙ

1. Включите измеритель кнопкой (9), через секунду на экране отобразится нулевое значение влажности «0». В случае если отображается не нулевое значение – нажмите кнопку сброса (5). При проведении сброса не дотрагивайтесь щупом до любых материалов.
2. Поместите щуп в материал, в котором необходимо измерить влажность. Чем глубже погружается щуп – тем будет точнее результат.
3. Нажмите кнопку фиксации показаний (10), на экране отобразится символ MAX. Измеритель сохранит последнее значение. Для возврата в режим измерений снова нажмите кнопку фиксации (10).
4. В измерителе предусмотрена функция сигнализации при превышении и уменьшении уровня влажности в настраиваемом диапазоне. Это очень удобно при проведении быстрых многократных измерений, когда на экран смотреть нет необходимости. При превышении или уменьшении установленных значений влажности – измеритель подает звуковой сигнал. Для установки сигнализации нажмите и удерживайте кнопку выбора функций (9) до тех пор на экране не отобразится символ «AL2» - установка верхнего значения. Для установки значения используйте кнопку (5). Для сохранения значения нажмите кнопку (10). Установка нижнего значения «AL1» выполняется аналогично. Например, установлено нижнее значение AL1 «13», верхнее значение AL2 «18». При превышении значения влажности выше 18% или уменьшении влажности ниже 13% будет раздаваться звуковой сигнал.
5. Если на экране отображается символ разряда батарей, то измерения будут неверными – замените элементы питания.
6. Измеритель имеет функцию автоматического отключения при 5 мин бездействия. Для принудительного выключения нажмите кнопку (9).

ТЕХНИЧЕСКИЕ ХАРАКТЕРИСТИКИ

Диапазон измерения влажности: от 8 до 40 %
Шаг измерения: 0.1 %
Погрешность: $\pm 0.5\%$ п.ш.
Время измерения: менее 1 сек
Автокомпенсация по температуре в диапазоне от 0 до 60С
Рабочая температура от 0 до 60 градусов С.
Питание: батарея 1.5В, тип ААА, 4 шт
Размеры, мм: 460x75x35
Вес, г: 203 (без батарей)

ГАРАНТИЙНЫЕ ОБЯЗАТЕЛЬСТВА

Гарантия 6 мес. Производитель: Amtast USA Inc, Китай Тел. +7 (495) 150-16-00, +7 (800) 500-50-20, e-mail: info@ecounit.ru, www.ecounit.ru

Штамп магазина

Дата продажи:

ГОРЯЧАЯ ЛИНИЯ Если у Вас возникли вопросы по работе с прибором, просьба обращаться по телефону горячей линии +7 (800) 500-50-20, либо через Интернет-сайт WWW.ECOUNIT.RU